

F931016 Inlet Set
F931016 ชุดน้ำเข้า

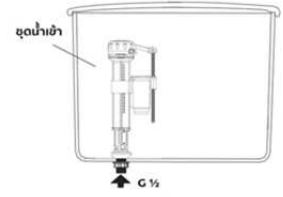

จดขาย

- ชุดน้ำเข้าสามารถปรับระดับน้ำได้
- สำหรับใช้แทน รุ่นเก่าแบบลูกบอล
- ระบบเติมน้ำรวดเร็ว และ เงียบ
- ระบบกลไก สามารถปรับระดับน้ำได้อย่างแม่นยำ
- สามารถใช้ได้กับถังพักน้ำ ได้ทุกรุ่น
- ผลิตจากวัสดุคุณภาพดี
- ปราศจากสารกัดกร่อน ใช้งานทนทาน
- ติดตั้งง่าย
- รับประกัน 1 ปี



ลักษณะสินค้า วัสดุผลิตจากพลาสติก แข็งแรง เหนียว ไม่แตกหักง่าย

Dimension Parts	Dimension Pack.	Unit
98 x 250 x 67	155 x 330 x 80	mm.
Net whight	Gross whight	Unit
0.35	0.37	kg.

ชุดน้ำเข้า	:	Inlet Set	:	F931016
------------	---	-----------	---	---------

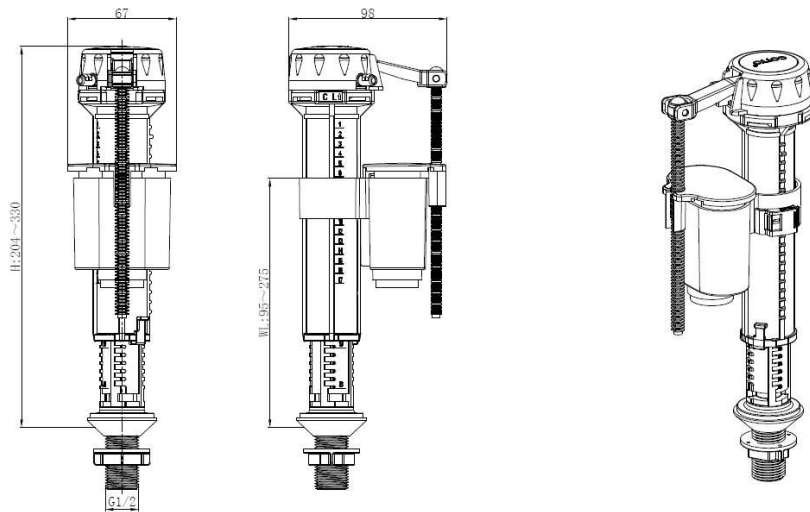

Update: 23/07/2025

สอบถามรายละเอียดเพิ่มเติมได้ที่
 บริษัทสยามธานีทาร์แวร์อินดัสทรี จำกัด
 36/11 ถ.วิภาวดีรังสิต แขวงสนามบึง เขตดอนเมือง กรุงเทพฯ 10210
 โทร. 0-2973-5040-54 โทรสาร. 0-2973-3470-4
 COTTO Call Center โทร. 0-2521-7777
 รายละเอียดที่ระบุไว้ในเอกสารนี้ บริษัทอาจเปลี่ยนแปลงได้ตามความเหมาะสม
 โดยไม่ต้องแจ้งล่วงหน้า

