

**MINIMEX**  
COFFEE MAKER



คู่มือการใช้งาน  
เครื่องชงกาแฟ  
**Minimex**  
รุ่น MDC-CR

**Instruction Manual**  
**Minimex Coffee Maker**

Model : MDC-CR  
220V., ~50Hz., 900W.

ไทย / English

## คำแนะนำก่อนใช้งาน

1. ควรอ่านคู่มือเล่มนี้อย่างละเอียดก่อนใช้งาน
2. ควรตรวจสอบให้แน่ใจว่า ระบบไฟในบ้าน ได้แก่ ค่าแรงดันไฟ(โวลต์) ตรงกับตัวเครื่องก่อนใช้งาน
3. ระวังอย่าให้สายไฟ หรือเครื่องจุ่มลงในน้ำ เพราะอาจเป็นอันตราย เกิดไฟฟ้าช็อตได้
4. ควรระมัดระวังเมื่อใช้งานเครื่องชงในระยะ หรือพื้นที่ที่มีเด็ก
5. ถอดปลั๊กไฟออกจากเต้าเสียบไฟบ้านทุกครั้งที่ไม่ได้ใช้งาน หรือเมื่อทำความสะอาด ควรปล่อยให้เครื่องเย็นลงก่อนเริ่มทำความสะอาด
6. หากพบว่า ปลั๊กหรือสายไฟมีรอยถลอก หรือแตกหักเสียหาย ควรหยุดใช้งานทันที ติดต่อศูนย์บริการฯ
7. ห้ามใช้อุปกรณ์เครื่องรุ่นอื่น กับเครื่องชงรุ่นนี้ เพราะอาจเป็นสาเหตุให้เกิดอันตรายได้ร้ายแรงได้
8. เครื่องออกแบบให้ใช้งานในที่ร่ม ห้ามใช้ในที่โล่งแจ้ง
9. อย่าปล่อยให้สายไฟรั้งติดกับขอบโต๊ะ หรือสัมผัสกับแหล่งความร้อน
10. ห้ามวางเครื่องบนพื้นที่มีความร้อน หรือใกล้แหล่งความร้อน เพื่อป้องกันความเสียหาย
11. ห้ามใช้เครื่องเพื่อจุดประสงค์อื่น นอกจากการชงกาแฟเตรียมเท่านั้น
12. ห้ามทำความสะอาด โถแก้วและตัวเครื่องด้วยแปรงขัดหรือฝอยขัดหม้อ
13. ควรปิดสวิตซ์ Off เพื่อปิดเครื่อง ก่อนการถอดปลั๊กออกจากเต้าเสียบบ้าน
14. ขณะใช้งานเครื่องจะมีไอน้ำกระจายออก ควรใช้ด้วยความระมัดระวัง
15. ขณะเครื่องกำลังทำงานส่วนประกอบต่าง ๆ จะมีความร้อนมาก ควรหยิบจับด้วยความระมัดระวัง
16. ห้ามวางโถกาแฟบนพื้นร้อนจัด หรือเย็นหลังการใช้งาน
17. ห้ามเปิดใช้งานเครื่องโดยไม่เติมน้ำดื่ม
18. หากพบว่าโถมีรอยแตกร้าว หรือมือจับหลวม ควรหยุดใช้งานทันที
19. ระวังน้ำร้อนลวก อย่าเลื่อนหรือเปิดฝาขณะเครื่องทำงาน
20. ห้ามใช้ความพยายามในการแกะเครื่องออก เมื่อมีปัญหาควรติดต่อศูนย์บริการฯ
21. โถแก้วถูกออกแบบมาเพื่อให้ใช้กับเครื่องรุ่นนี้เท่านั้น ห้ามนำไปต้มบนเตาไฟ หรือใช้กับเครื่องรุ่นอื่น
22. ห้ามเด็กอายุต่ำกว่า 8 ปีใช้งาน รวมถึงผู้พิการ และผู้ขาดความรู้การใช้งานเครื่อง
23. ห้ามเด็กเล่นเครื่อง หรือใช้งาน เพราะอาจเกิดอันตรายได้
24. เครื่องชง MDC-CR ถูกออกแบบมาเพื่อใช้งานภายในบ้าน และในที่ร่ม
25. ควรเก็บคู่มือเล่มนี้ไว้ เพื่อใช้ศึกษาข้อมูลในอนาคต

# ส่วนประกอบ

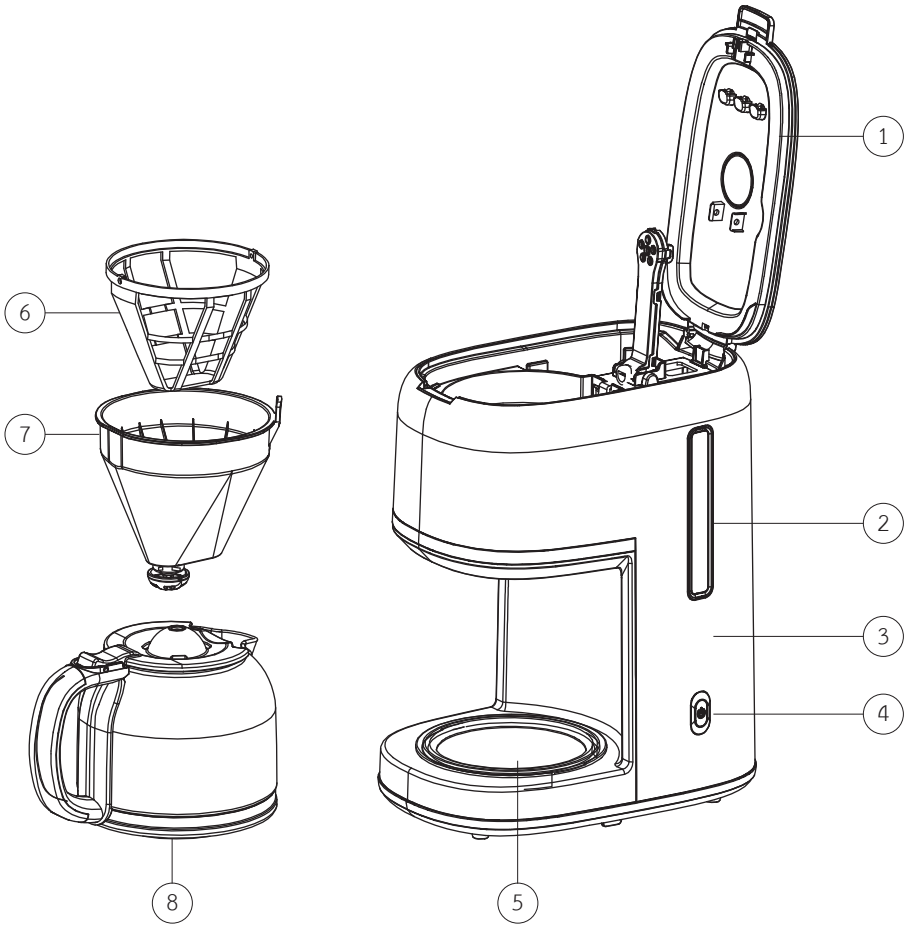

- |   |               |   |                    |
|---|---------------|---|--------------------|
| 1 | ฝาปิดเครื่อง  | 5 | ฐานเครื่อง(อุ่นโต) |
| 2 | ระดับแทงก์น้ำ | 6 | กรรอก              |
| 3 | ตัวเครื่อง    | 7 | กรวย               |
| 4 | สวิตช์        | 8 | โถกาแฟ             |

## ก่อนการใช้งาน

ควรตรวจสอบให้มั่นใจว่า อุปกรณ์ที่บรรจุในกล่องครบถ้วนตามที่ระบุในคู่มือ เทน้ำลงในถังกักจนถึงระดับสูงสุด เอาโถวางบนฐานให้สนิท แล้วเปิดเครื่องให้น้ำร้อนผ่านอุปกรณ์กรวย กรอง และหยดลงในโถแล้วปิดเครื่อง นำโถแก้วเทน้ำทิ้ง ทำเช่นนี้ 2-3 รอบ แล้วถอดอุปกรณ์ต่าง ๆ เช่น โถแก้ว กรวย และกรอง ออกล้างแล้วเช็ดให้แห้ง ประกอบเข้าที่พร้อมใช้งาน

## วิธีใช้งาน

1. เปิดฝาดับและเติมน้ำลงในช่องใส่น้ำ น้ำที่เติมต้องไม่เกินระดับ “12” ตามที่ระบุไว้บนเครื่องวัดระดับน้ำ
2. วางตัวกรองลงในที่รองกรวยของเครื่อง ให้แน่ใจว่าวงล้อค มิฉะนั้นฝาดับจะไม่สามารถปิดได้สนิท
3. ใส่ผงกาแฟลงในตัวกรอง โดยปกติแล้วหนึ่งถ้วยกาแฟ เท่ากับ 1 ช้อนตวง หรือสามารถปรับตามความชอบส่วนตัวได้ ปิดฝาดับให้สนิท
4. วางโถแก้วกาแฟบนแผ่นความร้อน
5. กดปุ่ม “ON/OFF” หนึ่งครั้ง ไฟแสดงสถานะ และเครื่องชงกาแฟ เริ่มทำงาน
6. กระบวนการชงสามารถหยุดชั่วคราวได้โดยการกดปุ่ม ON/OFF อีกครั้ง และไฟแสดงสถานะ ON/OFF จะดับลง แสดงว่าเครื่องชงกาแฟของคุณได้ปิดแล้ว

**หมายเหตุ:** คุณสามารถนำโถแก้วกาแฟออก เทกาแฟแล้วเสิร์ฟได้ทุกเมื่อ เครื่องจะหยุดโดยอัตโนมัติ แต่ระยะเวลาห้ามเกิน 30 วินาที

7. นำโถแก้วกาแฟออกเพื่อเสิร์ฟเมื่อเสร็จสิ้นการชง (ประมาณหนึ่งนาทีหลังจากที่กาแฟหยุดหยดออกมา)

**หมายเหตุ:** กาแฟที่ได้จะมีปริมาณน้อยกว่าน้ำที่เติมไป เนื่องจากน้ำบางส่วนจะถูกดูดซับโดยผงกาแฟ

8. เมื่อเสร็จสิ้นการชง ควรเปิดเครื่องทิ้งไว้ ถ้าไม่ต้องการเสิร์ฟโดยทันที เครื่องชงมีแผ่นทำความร้อนเพื่ออุ่นเครื่องต้ม และเครื่องปิดอัตโนมัติหลังจาก 40 นาที นับจากเวลาสิ้นสุดของกระบวนการชง หากไม่ได้ถอดปลั๊กหรือใช้งานต่อ เพื่อรสชาติของกาแฟที่ดีที่สุด ควรเสิร์ฟทันทีหลังจากชงเสร็จ
9. ควรปิดเครื่องและถอดปลั๊กออกทุกครั้งเมื่อไม่ใช้งาน

**ข้อควรระวัง:** เวลาเทกาแฟ เครื่องต้มมีความร้อน อาจทำให้เกิดอันตรายได้

## การทำความสะอาดและบำรุงรักษา

ก่อนการบำรุงรักษา หรือทำความสะอาดเครื่อง ต้องปิดสวิตช์และถอดปลั๊กออกจากเต้าเสียบไฟบ้านทุกครั้ง!

1. ถอดกรวย กรอง และโถออกล้างด้วยน้ำยาล้างจาน
2. ใช้ผ้าสะอาดชุบน้ำบิดหมาดเช็ดตัวเครื่องให้สะอาด
3. บริเวณปลายน้ำหยดของกรองและกรวย อาจมีคราบตะกอนเกิดขึ้น ควรใช้ผ้าเช็ดออกทุกครั้ง
4. ห้ามใช้ของมีคมหรือ ฝอยขัดทำความสะอาดเครื่อง
5. เช็ดอุปกรณ์ทุกชิ้นให้แห้งแล้วใส่กลับเข้าที่ เพื่อให้พร้อมใช้งานในครั้งต่อไป

## การขจัดคราบตะกอน

หลังจากการใช้งานได้สักระยะอาจมีคราบตะกอนบริเวณกรวย กรอง โถแก้วและแทงก์น้ำ ซึ่งแสดงถึงคุณภาพน้ำที่ท่านใช้ ท่านควรเลือกใช้น้ำดื่มที่สะอาดบริสุทธิ์และมีความกระด้างต่ำ การขจัดคราบตะกอน ทำได้ดังนี้

1. นำผงล้างคราบตะกอนผสมน้ำสะอาด (สัดส่วนตามคำแนะนำของผู้ผลิต) เทลงในแทงก์น้ำ จนถึงระดับ MAX
2. ตรวจสอบให้แน่ใจว่าไม่มีผงกาแฟ
3. กดสวิตช์ ON/OFF เพื่อเริ่มการทำงาน
4. ปลดเครื่องทำงานจนกว่าได้น้ำออกมา 2 ถ้วย
5. ปิดสวิตช์ ON/OFF เพื่อให้ น้ำยาแช่อยู่ในเครื่องเป็นเวลา 15 นาที
6. เปิดเครื่องแล้วทำตามขั้นตอน 4-6 ประมาณ 3 ครั้ง
7. เติมน้ำในแทงก์น้ำออก แล้วเติมน้ำสะอาดลงในแทงก์ ทำตามขั้นตอน 4-6 อีก 3 ครั้ง จนน้ำหมดแทงก์ เพื่อไม่เหลือสารตกค้าง

## การรับประกัน

เครื่องซิงกาแพ Minimex รุ่น MDC-CR ระยะเวลาประกัน 1 ปี

### เงื่อนไขการรับประกัน

การรับประกันครอบคลุมถึงคุณภาพของสินค้าและมีมือการประกอบ

ผู้ใช้งานต้องใช้งานและบำรุงรักษาอย่างถูกต้องตามคำแนะนำในหนังสือคู่มือ

### ข้อยกเว้นการรับประกัน

บริษัทฯ ขอสงวนสิทธิ์ในความรับผิดชอบต่อความเสียหายใดๆ ที่เป็นผลสืบเนื่องจากการใช้สินค้า

และสงวนสิทธิ์การรับประกันหากลูกค้า :

- นำสินค้าไปใช้ผิดจากวัตถุประสงค์ของการออกแบบ เช่น การนำเอาสินค้าที่ออกแบบมาเพื่อการใช้ในครัวเรือน  
แต่นำไปใช้เพื่อประกอบอาชีพหรือในเชิงพาณิชย์
- ใช้งานผิดวิธีหรือมิได้ใช้งานตามวิธีที่อธิบายในหนังสือคู่มือ
- มิได้บำรุงรักษาตามคำแนะนำในหนังสือคู่มือ

### การใช้สิทธิ์การรับประกันสินค้า

การรับประกันสินค้ามีผลตามวันที่ ที่ระบุในใบรับประกันสินค้า กรุณาแสดงใบรับประกันสินค้า

หรือใบกำกับภาษี ใบเสร็จรับเงิน เพื่อเป็นหลักฐานในการติดต่อเจ้าหน้าที่ศูนย์บริการฯ

ในการใช้สิทธิ์การรับประกันสินค้า

### การพิจารณาความบกพร่องของสินค้าเพื่อการรับประกัน

บริษัทฯ จะทำการตรวจสอบสินค้าอย่างละเอียด และตัดสินใจว่า ความบกพร่องของสินค้านั้นอยู่ในเงื่อนไข

การรับประกันหรือไม่ ซึ่งเป็นสิทธิ์ของบริษัทฯ เท่านั้น ในกรณีที่อยู่ในเงื่อนไขการรับประกัน บริษัทฯ

จะเป็นผู้รับผิดชอบค่าแรงในการซ่อม ค่าอะไหล่ และค่าจัดส่งสินค้าถึงบ้านลูกค้า โดยลูกค้าไม่ต้องชำระค่า

บริการใดๆ ทั้งสิ้น หากบริษัทฯ พิจารณาเห็นว่า ต้องเปลี่ยนสินค้าใหม่ให้แก่ลูกค้าแต่สินค้านั้นเดิมๆ ไม่มี

จำหน่ายแล้ว บริษัทฯ จะเป็นผู้ตัดสินใจว่า สินค้านั้นใดเหมาะสมที่จะเปลี่ยนแทน

### การคืนสินค้า

ในกรณีที่ลูกค้าซื้อสินค้าไปแล้วแต่ไม่ถูกใจ บริษัทฯ ยินดีรับคืนสินค้าภายใน 15 วัน โดยมีเงื่อนไขว่า สินค้า

ต้องมีบรรจุภัณฑ์อย่างสมบูรณ์และสินค้ามิได้ถูกใช้งานมาก่อน โดยลูกค้าต้องนำหลักฐานการซื้อเพื่อคืนสินค้า

ณ ร้านค้าที่ซื้อเท่านั้น

### ศูนย์บริการ

หากท่านต้องการบริการรายละเอียดเพิ่มเติมหรือสั่งซื้ออุปกรณ์พิเศษท่านสามารถติดต่อศูนย์บริการได้

Service Center : Tel. 02-493-6565, LineOA : @minimex\_service

E-mail : SERVICE\_minimex@penk.co.th

## ช่วยกันรักษาสิ่งแวดล้อม

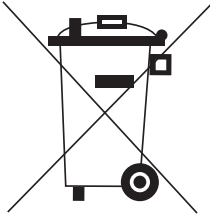

เราขอชี้ชวนให้ท่านร่วมรักษาสภาพแวดล้อม  
ด้วยการทิ้งเศษอุปกรณ์ที่เลิกใช้แล้ว ณ สถานที่ที่เหมาะสม



# **MINIMEX**

COFFEE MAKER

Instruction Manual  
**DRIP COFFEE MAKER**

**Minimex**

Model : MDC-CR



**Instruction Manual**  
**Minimex Coffee Maker**

Model : MDC-CR

220-240V., ~50Hz., 900W.

English

## IMPORTANT SAFEGUARDS

When using electrical appliance. Basic safety precautions should always be followed including the following:

1. Read all instructions.
2. Make sure that your outlet voltage corresponds to the voltage stated on the rating label of the coffee maker.
3. To protect against fire, electric shock and injury to persons, do not immerse cord, plug, or appliance in water or other liquid.
4. Close supervision is necessary when any appliance is used by or near children.
5. Unplug from outlet when not in use and before cleaning. Allow to cool before putting on or taking off parts, and before cleaning the appliance.
6. Do not operate any appliance with a damaged cord or plug or after the appliance malfunctions, or has been damaged in any manner. Return appliance to an authorized service facility for examination, repair or adjustment.
7. The use of accessory not recommended by the appliance manufacturer may result in fire, electric shock or injury to persons.
8. Do not use outdoors.
9. Do not let cord hang over edge of table or counter, or touch hot surface.
10. Do not place on or near a hot gas or electric burner, or in a heated oven.
11. Do not use appliance for other than intended use.
12. Do not clean carafe with cleansers, steel wool pads, or other abrasive material.
13. To disconnect, turn any control to "Off", remove plug from wall outlet. Always hold the plug. But never pull the cord.
14. Scalding may occur if the cover is removed during the brewing cycles. Be careful not to get burned by the steam.
15. Some parts of appliance are hot when operated, so do not touch with hand. Use handles or knobs only.
16. Do not set a hot carafe on a hot or cold surface.
17. Do not let the coffee maker operate without water.
18. Do not use a cracked carafe or a carafe having a loose or weakened handle.
19. Make sure the carafe is placed on the warming plate correctly during the brewing.
20. To reduce the risk of fire or electrical shock, do not remove the bottom cover. No user serviceable parts inside. Repair should be done by authorized service personnel only.
21. The carafe is designed for use with this appliance. It must never be used on a range top.

22. This appliance can be used by children aged from 8 years and above and persons with reduced physical, sensory or mental capabilities or lack of experience and knowledge if they have been given supervision or instruction concerning use of the appliance in a safe way and understand the hazards involved. Children shall not play with the appliance. Cleaning and user maintenance shall not be made by children unless they are older than 8 and supervised.
23. Children should be supervised to ensure that they do not play with the appliance.
24. This appliance is intended to be used in household and similar applications such as:
  - staff kitchen areas in shops, offices and other working environments;
  - farm houses;
  - by clients in hotels, motels and other residential type environments;
  - bed and breakfast type environments.
25. Appliances can be used by persons with reduced physical, sensory or mental capabilities or lack of experience and knowledge if they have been given supervision or instruction concerning use of the appliance in a safe way and they understand the hazards involved.
26. If the supply cord is damaged, it must be replaced by the manufacturer, its service agent or similarly qualified persons in order to avoid a hazard.
27. Warning: potential injury from misuse.
28. The heating element surface is subject to residual heat after use.
29. The coffee-maker shall not be placed in a cabinet when in use.
30. Regarding the instructions for cleaning surfaces in contact with food, refer to the section "CLEANING AND MAINTENANCE" and "REMOVING MINERAL DEPOSITS".
31. Save these instructions.

# HOW TO USE

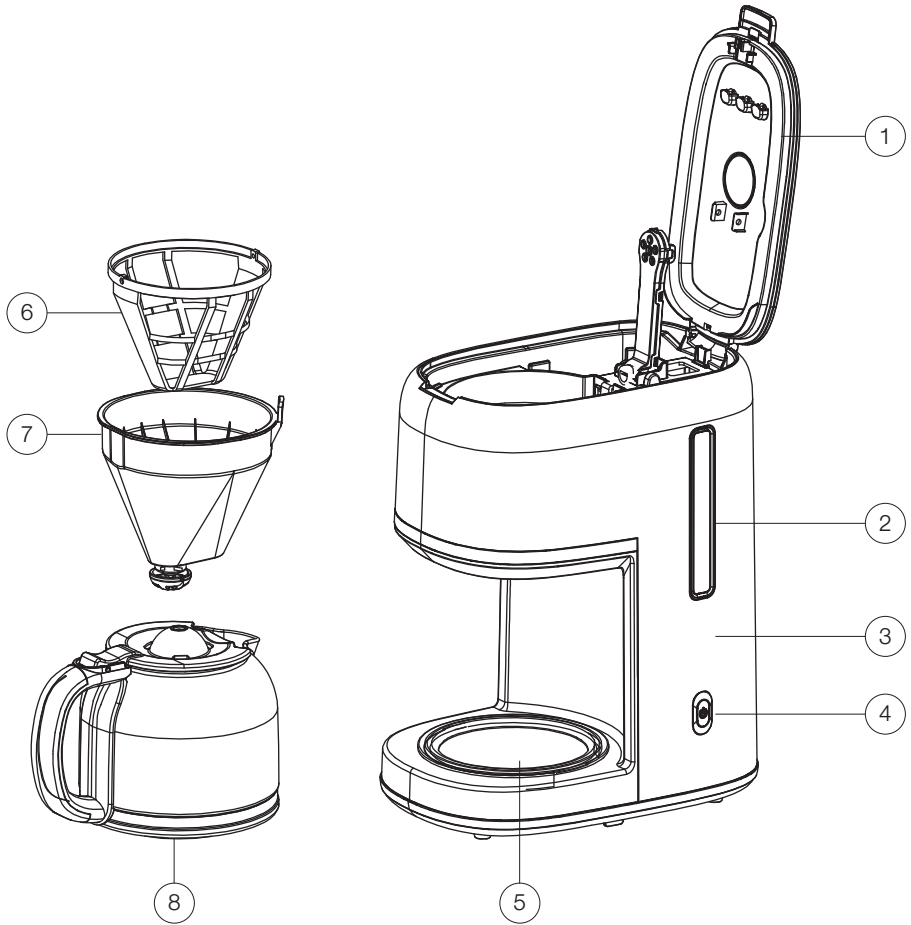

- |   |             |   |               |
|---|-------------|---|---------------|
| ① | Top cover   | ⑤ | Warming plate |
| ② | Water guage | ⑥ | Filter        |
| ③ | Housing     | ⑦ | Funnel        |
| ④ | Switch      | ⑧ | Glass carafe  |

## BEFORE THE FIRST USE

Check that all accessories are complete and the unit is not damaged. Fill water into water tank to the “12” level and brew water for several times without coffee powder, then discard the water. Clean and dry all detachable parts thoroughly according to the section “**CLEANING AND MAINTENANCE**” .

## USING YOUR COFFEE MAKER

1. Open the top cover and fill the water tank with drinking water. The water level should not exceed “12” level as indicated on the water level gauge.
2. Place the funnel into the funnel support of coffee maker, make sure it is fit correctly, otherwise the top cover cannot be closed in place appropriately. Place a filter or filter paper into the funnel.
3. Add coffee powder into the filter. Usually a cup of coffee needs a level spoon of coffee powder, but you may adjust according to personal taste. Close the top cover completely.
4. Insert the glass carafe with lid closed onto the warming plate horizontally.
5. Press “ON/OFF” button once, the ON/OFF indicator illuminates in blue, and the coffee maker starts to brew regular coffee.
6. The brewing process can be interrupted by pressing ON/OFF button again anytime, and the ON/OFF indicator will extinguish, indicating your coffee maker is shut off.

**NOTE:** You can take out carafe, pour and serve at any time. The appliance will stop dripping automatically. But the time cannot exceed 30 seconds.

7. Remove out the carafe to serve when finish brewing (about one minute later after the coffee stops dripping out.)

**NOTE:** The coffee you get will less than the water you have added, as some water is absorbed by coffee ground and adhere to the plastic.

8. When finish brewing, keep the coffee maker be energized if you do not want to serve immediately, the coffee can be kept warm on the warming plate, and the coffee maker will shut off automatically after 40 minutes from the end of brewing process if it has not been manually disconnected at the completion of brewing. For an optimum coffee taste, serve it just after brewing.
9. Always turn the coffee maker off and disconnect the power supply when not use.

**NOTE:** Pay attention to pour the coffee out, otherwise you may be hurt as the temperature of coffee just finished is high.

## CLEANING AND MAINTENANCE

**CAUTION:** Be sure to unplug this appliance before cleaning. To protect against electrical shock, do not immerse cord, plug or unit in water or liquid. After each use, always make sure plug is first removed from wall outlet.

1. Clean all detachable parts after each use in hot sudsy water.
2. Wipe the exterior surface of unit with a soft, damp cloth to remove stains.
3. Water droplets may buildup in the above area of the funnel and drip onto the product base during brewing. To control the dripping, wipe off the area with a clean, dry cloth after each use.
4. Use a damp cloth to gently wipe the warming plate. Never use abrasive cleaner to clean it.
5. Replace all parts and keep for next use.

## REMOVING MINERAL DEPOSITS

To keep your coffee maker operating efficiently, periodically you should clean away the mineral deposits left by the water according to the water quality in your area and the use frequency, we recommend removing mineral deposits as follows:

1. Fill the water tank with water and descaler to the max level as indicated on the water level gauge (the scale of water and descaler is 4:1, the detail refers to the instruction of descaler. Please use "household descaler", you may also use the citric acid instead of the descaler (the one hundred parts of water and three parts of citric acid).
2. Insert the glass carafe onto the warming plate.
3. Make ensure filter (without coffee powder) and funnel are assembled in place.
4. Turn on the appliance and allow it to "brew" de-scaling solution by following the operation above.
5. After "brew" one-cup solution, switch off the appliance.
6. Leave the solution stay for 15 minutes and repeat step 3-5.
7. Turn on the appliance and run off the solution until the water tank is completely empty.
8. Rinse by operating the appliance with water at least 3 times.

## HINTS FOR GREAT-TASTING COFFEE

1. A clean coffee maker is essential for making great-tasting coffee. Regularly clean the coffee maker as specified in the “CLEANING AND MAINTENANCE” section. Always use fresh, cold water in the coffee maker.
2. Store unused coffee powder in a cool, dry place. After opening a package of coffee powder, reseal it tightly and store it in a refrigerator to maintain its freshness.
3. For an optimum coffee taste, buy whole coffee beans and finely grind them just before brewing.
4. Do not reuse coffee powder since this will greatly reduce the coffee' flavor. Reheating coffee is not recommended as coffee is at its peak flavor immediately after brewing.
5. Clean the coffee maker when over-extraction causes oiliness. Small oil droplets on the surface of brewed, black coffee are due to the extraction of oil from the coffee powder.
6. Oiliness may occur more frequently if heavily roasted coffees are used.

# WARRANTY

We hereby warranty our Minimex Drip Coffee Maker model MDC-CR in a period of 1 (one) year.

## Warranty Conditions

The warranty cover product defective and workmanship . Users must properly use and maintain following the instructions manual.

## Warranty exceptions

We disclaims all responsibility for incidental or consequential damage caused by use of this appliance This warranty will be void if customers.

- lead to a misunderstanding of the purpose of the design, such as using product in a commercial use.
- Use the wrong way or not used as described in the instruction manual.
- no maintenance as recommended in the instruction manual.

## Customer right for product warranty

The warranty is effective on the date specified in the warranty card , invoice or receipt as proof of purchase.

## Determination of defective product

The company will inspect the false or defective of the product and decide that the defective of the product is in warranty or not. The decision is solely the rights of the company. If the product proved to be defected and covered by warranty, company will be responsible for parts and labor to repair and deliver the product to customers' house. Customers do not have to pay any fee.If the company considers that it must change its products to customers, but the same model of product is not available, the company will determine an appropriate version of the product to be replaced.

## Returns of Product

If customer purchases to be dissatisfy. Customer could return the product within 15 days after purchasing date only if the product is completely perfect packaging and has not been used before.  
Customers must present proof of purchase to return the product at the store of purchase only.

## Service Center

If customer need service or information, customer can contact our Minimex Service Center  
Service Center : Tel. 02-493-6565, LineOA : @minimex\_service  
E-mail : SERVICE\_minimex@penk.co.th

## ENVIRONMENT FRIENDLY DISPOSAL

Please dispose of old machines in an environmentally neutral way.

Old machines contain valuable materials which should be salvaged for recycling.

Please therefore dispose of old machines via your regional collection system



# MINIMEX

COFFEE MAKER

## DISTRIBUTOR

จัดจำหน่ายโดย

**บริษัท เพ็น เค อินเตอร์เทรดดิ้ง จำกัด**

อาคาร พี.บี. ทาวเวอร์ ชั้นที่ 16 เลขที่ 1000/63-64

ถนนสุขุมวิท 71 แขวงคลองตันเหนือ เขตวัฒนา กรุงเทพฯ 10110

หมายเลขโทรศัพท์ 02-493-6565 แฟกซ์ 02-391-1141

ศูนย์บริการ minimex 02-493-6565