

**MINIMEX**  
BLENDER

คู่มือการใช้งาน  
เครื่องปั่นน้ำผลไม้

**Minimex**  
รุ่น MB-CR



**Instruction Manual**  
**Minimex Blender**

Model : MB-CR  
220V., ~50Hz., 600 W.

ไทย / English

## ข้อมูลเพื่อความปลอดภัย

1. ควรอ่านคู่มือเกี่ยวกับวิธีใช้อย่างละเอียด เพราะการใช้ผิดวิธีอาจทำให้ตัวเครื่องเสียหายและเป็นอันตราย
2. ก่อนเสียบปลั๊ก ควรตรวจสอบให้แน่ใจว่า ระบบไฟฟ้าบ้าน (โวลต์) ตรงกับระบบไฟในตัวเครื่อง
3. ไม่ควรปล่อยให้สายไฟพาดบริเวณที่มีคน แขนงอยู่เหนือเตาไฟ หรือพาดบนเครื่องใช้ที่มีความร้อน
4. ตรวจสอบสายไฟ หรือปลั๊กไฟเป็นประจำ หากพบว่า มีความเสียหาย ควรส่งเข้าศูนย์บริการฯ เพื่อเปลี่ยนใหม่
5. หากพบว่าสายไฟหรือปลั๊กถลอกเสียหาย ควรหยุดใช้ทันทีและส่งเข้าศูนย์บริการฯ
6. **อย่า!** ทิ้งเครื่องไว้ให้เด็กอายุต่ำกว่า 8 ขวบใช้งาน หากอนุญาตให้เด็กเกินกว่ากำหนดอายุใช้งาน  
ควรมีผู้ใหญ่แนะนำอย่างใกล้ชิด
7. ควรให้ความระมัดระวังใบมีดเป็นพิเศษ
8. ขณะที่เครื่องกำลังทำงาน ควรเอามือและอุปกรณ์ต่างๆ ออกจากโถปั่น เพื่อป้องกันอันตราย
9. **ห้าม** ใช้อะไหล่หรืออุปกรณ์ที่ไม่ใช่ของแท้ของเครื่อง เพราะอาจเป็นสาเหตุของอันตรายต่อผู้ใช้  
และความเสียหายของตัวเครื่อง
10. ถอดปลั๊กออกจากเต้าเสียบไฟบ้านทุกครั้งที่เลิกใช้งานและทำความสะอาด
11. **อันตราย!** ห้ามประกอบใบมีดเข้ากับตัวเครื่อง โดยปราศจากโถปั่น
12. **ห้าม** ปล่อยเครื่องให้เด็กใช้งานอย่างเด็ดขาด ควรเก็บเครื่องและอุปกรณ์ให้ห่างมือเด็ก
13. หากอนุญาตให้ผู้ด้อยความสามารถทางกายภาพเป็นผู้ใช้งาน ต้องมีผู้ใหญ่ที่มีความเข้าใจในการใช้งานและ  
ความปลอดภัยคอยดูแลอย่างใกล้ชิด
14. ปิดสวิตซ์และถอดปลั๊กทุกครั้งที่เปลี่ยนโถการใช้งาน
15. ควรรอให้ใบมีดหยุดหมุนสนิทก่อนการยกโถปั่นออกจากตัวเครื่อง
16. ปิดฝาทุกครั้งที่ใช้งาน
17. ควรวางตัวเครื่องไว้บนโต๊ะเรียบและมั่นคง ห่างจากเปลวไฟ และพื้นที่ที่มีของเหลว
18. ห้ามวางตัวเครื่องไว้ใกล้เตาแก๊ส เตาไฟฟ้า และอื่นๆ ที่หน้าสัมผัสร้อน
19. เครื่องปั่นน้ำผลไม้ออกแบบสำหรับใช้ในที่ร่มเท่านั้น ห้ามนำไปใช้ในที่โล่งแจ้ง
20. เครื่องปั่นน้ำผลไม้ถูกออกแบบมาเพื่อปั่นผัก ผลไม้ วัตถุดิบในการปรุงอาหาร  
**ห้าม!** นำไปปั่นสิ่งอื่นๆนอกเหนือจากที่กำหนด
21. **ห้าม!** ใช้งานเครื่องหากไม่มีฝาปิด
22. ใบมีดของเครื่องมีความคม อันตรายอย่างยิ่ง **ห้ามใช้มือยื่นลงในโถปั่นเด็ดขาด** ขณะเครื่องกำลังทำงาน
23. ปิดสวิตซ์และถอดปลั๊กไฟออกจากเต้าเสียบไฟบ้านทุกครั้งที่ทำความสะดวก
24. ถอดปลั๊กทุกครั้งหลังใช้งาน และการทำความสะอาด
25. **ระวัง!** การสัมผัสใบมีดมีคม
26. **ห้าม!** ปั่นอาหารที่มีความร้อน อาจเกิดแรงดันภายในโถและทำให้ฝาโถเปิดออกได้
27. ไม่ควรใช้งานเกินเวลาที่กำหนด

หมายเหตุ : เครื่องปั่นน้ำผลไม้นี้ ออกแบบให้ใช้ภายในครัวเรือนเท่านั้น บริษัทฯ ขอสงวนสิทธิ์ในความรับผิดชอบ หากผู้ใช้งานใช้งานอย่างผิดวิธี นำไปใช้ในเชิงพาณิชย์ หรือนำไปใช้ในนอกเหนือจากจุดประสงค์ของการออกแบบ

## ส่วนประกอบ

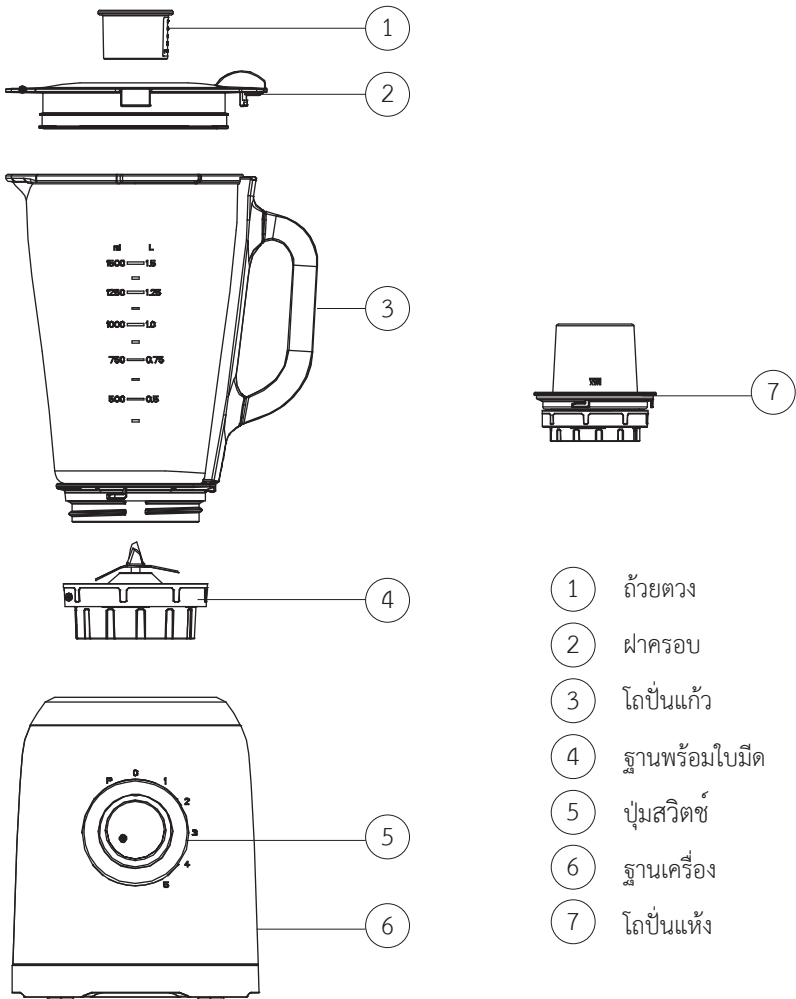

- 1 ถ้วยตวง
- 2 ฝาครอบ
- 3 โถปั่นแก้ว
- 4 ฐานพร้อมใบมีด
- 5 ปุ่มสวิตช์
- 6 ฐานเครื่อง
- 7 โถปั่นแห้ง

## ก่อนการใช้งาน

นำเครื่องปั่นออกจากกล่องสินค้า ล้างทำความสะอาดส่วนโถปั่น, ใบมีดโถปั่นใหญ่, ฝา และอื่นๆ ตากหรือเช็ดให้แห้งก่อนการใช้งาน

**หมายเหตุ :** หากโถปั่นและใบมีดประกอบกันไม่ลงล็อก ห้าม! ใส่กับเครื่องปั่นเด็ดขาด

## วิธีการใช้งาน และสัดส่วนวัตถุดิบ

1. ปอกเปลือกผัก ผลไม้ และวัตถุดิบอื่นๆ หั่นให้ขนาดไม่ใหญ่เกินไป
2. ใส่วัตถุดิบลงในโถปั่น ควรใส่ของเหลว เพื่อช่วยในการปั่นที่ละเอียดโดยมีสัดส่วน 2:3 (วัตถุดิบ : ของเหลว)

**ห้าม!** ใส่ของเหลวร้อนลงในโถปั่น หรือเปิดเครื่องในขณะที่ไม่มีวัตถุดิบ

### ส่วนผสมแนะนำ

ประเภทอาหาร	ขนาด	น้ำหนัก	ความเร็ว
แครอท	ตัดขนาด (มม.) 15 x 15 x 15	แครอท 600 กรัม น้ำ 900 กรัม	สูง
แครอท แอปเปิ้ล อื่นๆ	ตัดขนาด (มม.) 6 x 6 x 6	แครอท 50 กรัม น้ำ 150 กรัม	ต่ำ

**คำเตือน :** ห้ามปั่นน้ำร้อน ของเหลวร้อน หรือปั่นโดยที่ไม่มีวัตถุดิบ

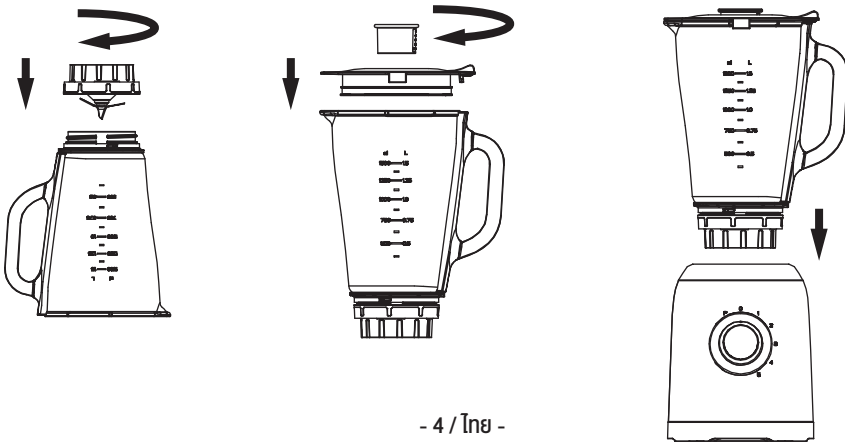

3. ปิดฝาโถปั่น
4. เสียบปลั๊กเครื่องเข้ากับเต้าเสียบปลั๊กไฟบ้าน
5. หมุนปุ่มเลือกความแรงปั่นตามที่ท่านต้องการ
6. สำหรับการปั่นที่มีประสิทธิภาพ ใช้ฟังก์ชัน “ P ” ประมาณ 2-3 วินาที สามารถทำได้หลายครั้ง จนกว่าอาหารจะปั่นละเอียดตามที่ต้องการ
7. ถ้าหากต้องการเพิ่มส่วนผสมในขณะที่เครื่องกำลังปั่น สามารถถอดถ้วยตวง (สีใส) ออกจากฝาปิดแล้ว ใส่ส่วนผสมเพิ่มตามต้องการผ่านช่องกลางฝาปิด
8. หากปั่นน้ำแข็งหรืออาหารที่มีความแข็งสามารถจับฝาด้านบน เพื่อลดอาการสั่นของเครื่อง
9. ควรพักเครื่องหากใช้งานต่อเนื่องดังนี้
  - 9.1 ในการใช้งาน 1 รอบ ควรพักเครื่อง 1 ครั้ง และใน 1 รอบการปั่น ไม่ควรใช้งานเกิน 2 นาที หากใช้งานมากกว่า 2 รอบ ควรพักเครื่องอย่างน้อย 10 นาที เพื่อประสิทธิภาพในการใช้งานในครั้งต่อไป
  - 9.2 ในการพักเครื่องหมุนสวิตซ์ไปที่ “ ⏻ ”

**ข้อแนะนำ :** เพื่อการปั่นที่มีประสิทธิภาพควรใส่ส่วนผสมของเหลวลงในโถปั่นก่อนใส่วัตถุดิบหลัก

- การทำอาหารดังต่อไปนี้ อาจไม่เหมาะกับการใช้งานเครื่อง คือ การตีไข่ขาว, การตีวิปปิ้งครีม, การบดมันฝรั่ง, การบดเนื้อ, การผสมแป้งโดว์ และการคั้นแยกกากน้ำผักผลไม้
- ไม่ควรใช้เครื่องปั่นนี้ เพื่อปั่นอาหารที่มีความแข็ง เช่น กระจุก เนื้อแข็ง ถั่วเปลือกแข็ง และอาหารแช่แข็งที่มีขนาดใหญ่เกินที่กำหนด อาจเป็นสาเหตุทำให้มอเตอร์ติดและไหม้ได้
- การปั่นน้ำแข็ง ควรใส่น้ำแข็งที่ปริมาณไม่เกิน 6 ก้อน หากต้องการเพิ่มปริมาณ ค่อยเปิดฝาและเติมใส่น้ำแข็งส่วนที่เหลือลงในโถปั่น

## ข้อควรระวังเพิ่มเติม

1. วางเครื่องปั่นบนพื้นเรียบ

**หมายเหตุ :** เครื่องปั่นมีระบบล็อกความปลอดภัยที่ฐานเครื่อง หากโถปั่นไม่ประกอบสนิทกับฐาน เครื่องจะไม่ทำงาน

2. วางโถปั่นบนพื้นเรียบ เปิดฝา ใส่ผักและผลไม้ตามสัดส่วน (ดูข้อ 2. หัวข้อวิธีการใช้งานและสัดส่วน)
3. ปิดฝา หมุนโถปั่นตามเข็มนาฬิกา ให้ล็อกกับฐานเครื่อง
4. ห้ามเปิดฝาชขณะที่เครื่องทำงาน
5. การใช้ ‘โถปั่นแห้ง’ ใช้ปั่นเมล็ดกาแฟ ถั่ว เป็นต้น ปริมาณสูงสุด 35 กรัม รอบปั่น 15 วินาที/ครั้ง

## การใช้โกป็นแห้ง

1. วางเครื่องปั่นบนพื้นราบ ยังไม่เสียบปลั๊ก
2. ประกอบโถปั่นแห้งเข้าด้วยกัน

**หมายเหตุ :** การใช้ 'โถปั่นแห้ง' ใช้ปั่นเมล็ดกาแฟ ถั่ว เป็นต้น ปริมาณสูงสุด 35 กรัม รอบปั่น 15 วินาที/ครั้ง

3. ใส่โถปั่นแห้งเข้ากับเครื่อง

**หมายเหตุ :** เครื่องปั่นมีระบบล็อกความปลอดภัยที่ฐานเครื่อง หากโถไม่ประกอบสนิทกับฐาน เครื่องจะไม่ทำงาน

4. ตรวจสอบปุ่มให้อยู่ที่ “⏻” ก่อนเสียบปลั๊ก
5. เลือกระดับความเร็วการปั่นที่ต้องการ ท่านสามารถเลือกใช้ “P” ในการปั่นได้
6. ปรับปุ่มความเร็วไปที่ “⏻” เมื่อเสร็จการปั่นทุกครั้ง
7. ถอดปลั๊กออกจากเต้าเสียบไฟบ้าน หมุนโถปั่นทวนเข็มนาฬิกา
8. รอบการปั่นไม่ควรใช้งานเกิน 15 วินาที

## ข้อควรระวัง

1. ใบมีดมีความคม โปรดระวังทุกครั้งที่ใช้งานและสัมผัส
2. ห้ามใช้งานโดยไม่มีฝาปิด
3. ห้ามถอดชิ้นส่วนแยก เช่น การถอดโถปั่น แต่ทั้งใบมีดไว้ที่ฐานเครื่อง เป็นต้น
4. ห้ามให้เด็กต่ำกว่าอายุ 8 ปี เป็นผู้ใช้งาน หากอนุญาตให้เด็กเกินกว่ากำหนดอายุใช้งาน ควรมีผู้ใหญ่แนะนำอย่างใกล้ชิด หากอนุญาตให้ผู้ด้อยความสามารถทางกายภาพเป็นผู้ใช้งาน ต้องมีผู้ใหญ่ที่มีความเข้าใจในการใช้งานและความปลอดภัยคอยดูแลอย่างใกล้ชิด
5. หากปั่นวัตถุดิบในปริมาณมาก ควรใช้ความเร็วระดับสูง หากใช้ความเร็วระดับต่ำ มอเตอร์ของเครื่องจะทำงานหนัก

## การทำความสะอาดและเก็บรักษา

โปรดคำนึงถึงความปลอดภัยในการทำสะอาดทุกครั้ง

1. ก่อนทำความสะอาด ถอดปลั๊กไฟจากเต้าเสียบไฟบ้านทุกครั้ง
2. เมื่อใช้งานเสร็จ ควรล้างโถปั่นทันที เพื่อป้องกันการทำความสะอาด และไม่ให้มีคราบอาหารแห้งติดโถ
3. ทำความสะอาดส่วนภายในโถ ให้ใช้น้ำครึ่งโถ ผสมน้ำยาล้างจานเล็กน้อย ปั่นด้วยฟังก์ชัน “ P ” ประมาณ 2-3 วินาที แล้วจึงเทน้ำทิ้ง
4. ส่วนของใบมีด สามารถถอดออกจากโถ เพื่อทำความสะอาดได้ โดยคว่ำโถลง แล้วหมุนฐานใบมีดโถวนเข็มนาฬิกา สามารถดึงซีลยางออกมาล้างทำความสะอาดได้

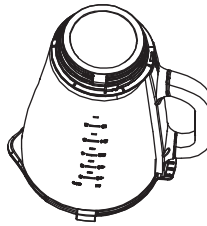
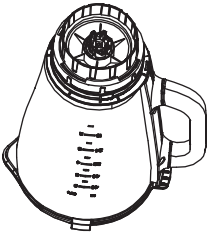

5. ใช้น้ำผสมน้ำยาล้างจาน ทำความสะอาดใบมีดให้สะอาด แล้วเช็ดให้แห้ง (ใบมีดมีความคม โปรดใช้ความระมัดระวังขณะทำความสะอาด)
6. ควรทำความสะอาดตัวเครื่องด้วยผ้าชุบน้ำบิดหมาด หากมีช่องเหลวหกบนเครื่องให้รีบเช็ดออกทันที

**คำเตือน!** - ระวังไม่ให้น้ำเข้ามอเตอร์ เพราะอาจทำให้เป็นสาเหตุมอเตอร์ไหม้ได้  
- ห้ามใช้สารเคมีที่มีฤทธิ์รุนแรงในการทำสะอาดโถและส่วนประกอบต่างๆ

## การรับประกัน

เครื่องปั่นน้ำผลไม้ Minimex รุ่น MB-CR มีระยะเวลาประกัน 1 ปี

### เงื่อนไขการรับประกัน

การรับประกันครอบคลุมถึงคุณภาพของสินค้าและมีมือการประกอบ ผู้ใช้ต้องใช้งานและบำรุงรักษาอย่างถูกต้องตามคำแนะนำในหนังสือคู่มือ

### ข้อยกเว้นการรับประกัน

บริษัทฯ ขอสงวนสิทธิ์ในความรับผิดชอบต่อความเสียหายใดๆ ที่เป็นผลสืบเนื่องจากการใช้สินค้า และสงวนสิทธิ์การรับประกันหากลูกค้า :

- นำสินค้าไปใช้ผิดจากวัตถุประสงค์ของการออกแบบ
- ใช้งานผิดวิธีหรือไม่ได้ใช้งานตามวิธีที่อธิบายในหนังสือคู่มือ
- ไม่ได้บำรุงรักษาตามคำแนะนำในหนังสือคู่มือ

### การใช้สิทธิ์การรับประกันสินค้า

การรับประกันสินค้ามีผลตามวันที่ที่ระบุในใบรับประกันสินค้า กรุณาแสดงใบรับประกันสินค้าหรือใบกำกับภาษีใบเสร็จรับเงิน เพื่อเป็นหลักฐานในการติดต่อเจ้าหน้าที่ศูนย์บริการฯ ในการใช้สิทธิ์การรับประกันสินค้า การพิจารณา ความบกพร่องของสินค้าเพื่อการรับประกัน บริษัทฯ จะทำการตรวจสอบสินค้าอย่างละเอียด และตัดสินใจว่าความบกพร่องของสินค้านั้นอยู่ในเงื่อนไขการรับประกันหรือไม่ ซึ่งเป็นสิทธิ์ของบริษัทฯ เท่านั้น ในกรณีที่อยู่ในเงื่อนไขการรับประกัน บริษัทฯ จะเป็นผู้รับผิดชอบค่าแรงในการซ่อม ค่าอะไหล่ และค่าจัดส่งสินค้าถึงบ้านลูกค้า โดยลูกค้าไม่ต้องชำระค่าบริการใดๆ ทั้งสิ้น

### การพิจารณาความบกพร่องของสินค้าเพื่อการรับประกัน

บริษัทฯ จะทำการตรวจสอบสินค้าอย่างละเอียด และตัดสินใจว่า ความบกพร่องของสินค้านั้นอยู่ในเงื่อนไขการรับประกันหรือไม่ ซึ่งเป็นสิทธิ์ของบริษัทฯ เท่านั้น ในกรณีที่อยู่ในเงื่อนไขการรับประกัน บริษัทฯ จะเป็นผู้รับผิดชอบค่าแรงในการซ่อม ค่าอะไหล่ และค่าจัดส่งสินค้าถึงบ้านลูกค้า โดยลูกค้าไม่ต้องชำระค่าบริการใดๆ ทั้งสิ้น หากบริษัทฯ พิจารณาเห็นว่า ต้องเปลี่ยนสินค้าใหม่ให้แก่ลูกค้าแต่สินค้านั้นเดิมๆ ไม่มีจำหน่ายแล้ว บริษัทฯ จะเป็นผู้ตัดสินใจว่า สินค้ารุ่นใดเหมาะสมที่จะเปลี่ยนแทน

### การคืนสินค้า

ในกรณีที่ลูกค้าซื้อสินค้าไปแล้วแต่ไม่ถูกใจ บริษัทฯ ยินดีรับคืนสินค้าภายใน 15 วัน โดยมีเงื่อนไขว่า สินค้าต้องมีบรรจุภัณฑ์อย่างสมบูรณ์และสินค้าไม่ได้ถูกใช้งานมาก่อน โดยลูกค้าต้องนำหลักฐานการซื้อเพื่อคืนสินค้านั้น ร้านค้าที่ซื้อเท่านั้น

### ศูนย์บริการ

หากท่านต้องการบริการรายละเอียดเพิ่มเติมหรือสั่งซื้ออุปกรณ์พิเศษท่านสามารถติดต่อศูนย์บริการฯ ได้

Service Center : Tel. 02-493-6565, LineOA : @minimex\_service

E-mail : SERVICE\_minimex@penk.co.th

## ช่วยกันรักษาสิ่งแวดล้อม



เราขอชี้ชวนให้ท่านร่วมรักษาสิ่งแวดล้อม  
ด้วยการทิ้งเศษอุปกรณ์ที่เลิกใช้แล้ว ณ สถานที่ที่เหมาะสม

# MINIMEX

BLENDER



Instruction Manual  
BLENDER  
**Minimex**  
Model : MB-CR

**Instruction Manual**  
**Minimex Blender**

Model : MB-CR  
220-240V., ~50Hz., 600W.

English

## IMPORTANT SAFEGUARDS

When using this electrical appliance, basic safety precautions should always be followed, including the following:

1. Read all instructions.
2. Before using check that the voltage indicated on the product corresponds with the voltage of your electrical outlet.
3. Do not let cord hang on hot surface or over edge of table or counter.
4. Do not operate any appliance with a damaged cord or plug or after the appliance malfunction or has been damaged in any manner. Return the appliance to the nearest authorized service facility for examination, repair or adjustment.
5. If the supply cord is damaged, it must be replaced by the manufacturer or its service agent or a similarly qualified person in order to avoid a hazard.
6. Close supervision is necessary when any appliance is used by or near children.
7. Avoid contacting the moving parts.
8. Keep hands and utensils out of container while blending to reduce the risk of severe injury to persons or damage to the blender. A scraper may be used but must be used only when the blender is not running.
9. The use of attachments not recommended or sold by manufacturer may cause fire, electric shock or injury.
10. Unplug from outlet when not in use, before putting on or taking off parts, and before cleaning. To disconnect, turn any control to "off", then remove plug from wall outlet by grasping the plug, not the cord.
11. To reduce the risk of injury, never place blade assembly on motor unit without the jar properly attached.
12. This appliance shall not be used by children. Keep the appliance and its cord out of reach of children.
13. Appliances can be used by persons with reduced physical, sensory or mental capabilities or lack of experience and knowledge if they have been given supervision or instruction concerning use of the appliance in a safe way and if they understand the hazards involved.
14. Children should be supervised to ensure that they do not play with the appliance.
15. Do not leave the machine on unattended.
16. When removing the blender from the motor unit, wait until the blades have completely stopped.
17. Always operate blender with cover in place.
18. Always use the appliance on a secure, dry level surface.
19. Never place this appliance on or near a hot gas or an electric burner or where it could touch a heated appliance.

20. Do not use outdoors.
21. Do not use appliance for other than its intended use.
22. Care shall be taken when handling the sharp cutting blades, emptying the bowl and during cleaning.
23. Switch off the appliance and disconnect from supply before changing accessories or approaching parts that move in use.
24. Always disconnect the appliance from the supply if it is left unattended and before assembling, disassembling or cleaning.

## KNOW YOUR BLENDER

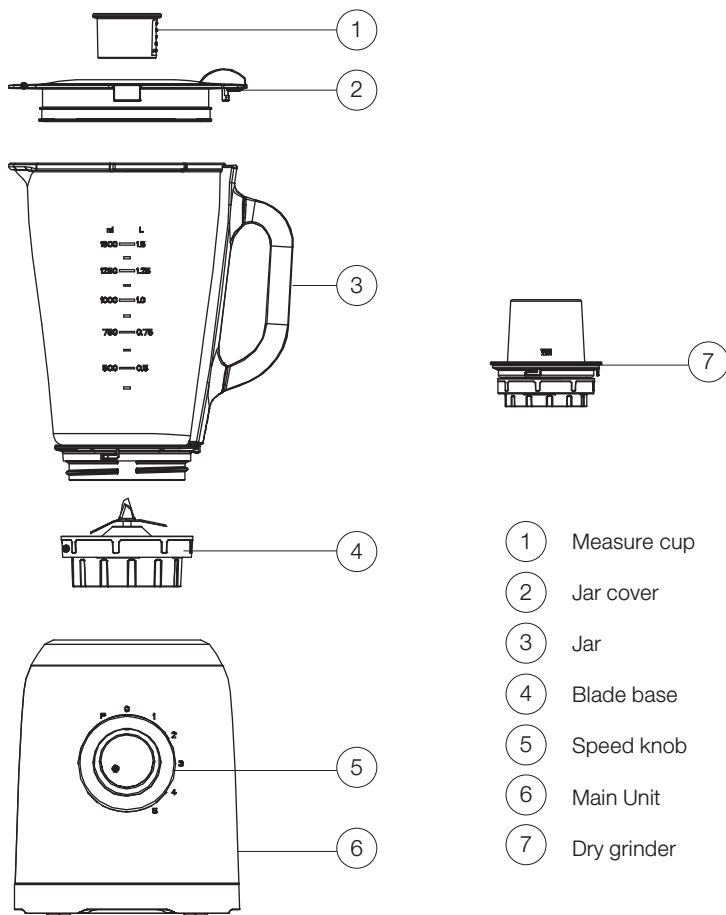

- 1 Measure cup
- 2 Jar cover
- 3 Jar
- 4 Blade base
- 5 Speed knob
- 6 Main Unit
- 7 Dry grinder

## HOW TO USE

### Before initial use

1. Before first use, unpack the appliance and place all parts on a horizontal surface.
2. The jar assembly (including the measure cup, lid, seal ring 1, jar unit, seal ring 2 , blade assembly ) has already been assembled into the motor unit. Disassemble to wash all detachable parts except the motor unit. Refer to the latter chapter CARE AND CLEANING.
3. Once all pieces have been cleaned and dry thoroughly, reassemble.
  - 1) Invert the jar unit onto a level surface, holding the jar handle, put the the seal ring 2 and blade assembly onto the blade base bottom and secure the blade assembly by turning it anti-clockwise until tight. (Pic 1)
  - 2) Reposition the jar assembly with its opening upwards. Wrap the seal ring 1 around the lid bottom and put the lid onto the jar assembly. Place the measure cup exactly into the lid by fitting the small projection on the both sides of the cup into the slots of the lid and turning the jar cover clockwise until tight. (Pic 2)
  - 3) Finally, place the assembled jar onto the motor unit by aligning the strip on the assembled jar bottom. (Pic 3)

**CAUTION:** Jar and jar base is now secure. Do not try to twist the jar and jar base onto motor unit.

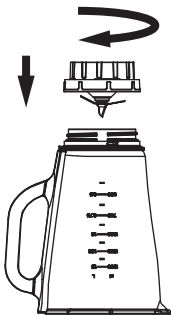

(Pic 1)

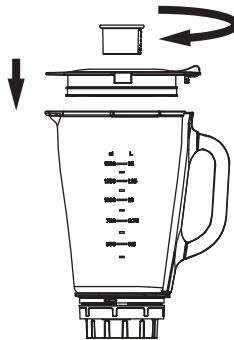

(Pic 2)

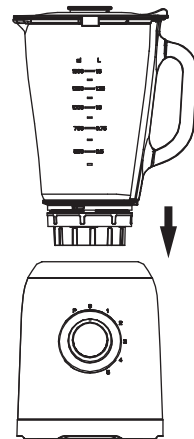

(Pic 3)

## HOW TO USE

1. Peeled or cored the fruit or vegetables and then cut it into small dices.
2. Place the food to be blended into the jar (Pic 4). Usually, certain amount of purified water has to be added to facilitate the smooth running of appliance. The proportion of the food and water is 2:3. The amount of mixture should not exceed the max level as indicated on the jar.

### RECIPE

FOOD TYPE	SPEC	WEIGHT	SPEED
Carrot (apple, pear etc.)	Cut into 15mm*15mm*15mm	Carrot: 600g Water:900g	High speed

**NOTE:** never use boiling liquids or run the appliance empty.

3. Put the lid on the jar. Be sure the measuring cup is in place.
4. Plug the power cord into a standard wall outlet.
5. Turn the speed knob to the appropriate speed setting for your task.
6. For quick or delicate blending tasks, turn the speed knob to P position and hold for a few seconds and then release, the knob will reset to O position automatically.  
Operate several times until the consistence you want is obtained
7. If you want to add ingredients while the blender is working, remove the measuring cup and place through the lid opening. (Pic 5)
8. When crushing ice or hard food, keep one hand firmly on the lid.
9. When the consistence you desire is obtained, turn the knob to O position.

**NOTE:** 1) For each use, the consecutive operation time should be less than 2 minutes. at least 10 minutes rest time must be maintained between two continuous cycles, let the unit cool to room temperature before performing next operation cycle.  
2) If you want to stop the machine during operation, turn the knob to O position anytime.

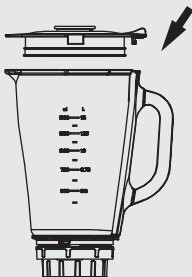

Before blending,  
add food to be  
blended into the jar.  
(Pic 4)



During blending,  
add the ingredient  
through the lid opening.  
(Pic 5)

### IMPORTANT OPERATING TIPS:

- For best circulation of food that are to be blended with some liquid, pour the liquid into the jar first, then add solids.
- Some of the tasks that cannot be performed efficiently with a blender are: beating egg whites, whipping cream, mashing potatoes, grinding meat, mixing dough, extracting juice from fruit and vegetable
- The following items should never be placed in the unit as they may cause damage: bones, large pieces of solid, frozen food, or tough foods such as turnips.
- To crush ice, add up to 6 ice cubes. If more ice is needed, remove the cup and add cubes one by one through the lid opening.

3) Do not run the appliance for more than 3 minutes per time, and only wait until the unit is cooled to room temperature before performing next operation cycles.

## CARE AND CLEANING

This product contains no user serviceable parts. Refer service to qualified service personnel.

1. Before cleaning, unplug the blender.
2. Always wash immediately after use for easier cleaning. Don't let food dry on the jar assembly as this will make cleaning difficult.
3. Pour a little warm soapy water into the jar and turn the knob to P position for a few seconds. And then empty the jar.
4. Dismantle all detachable parts. Lift the jar assembly off the motor unit, To detach the blade assembly by turning it clockwise from the jar base bottom , and remove the seal ring 2 and blade assembly (Pic 6). In addition, detach the jar cover seal ring 1 from the jar cover

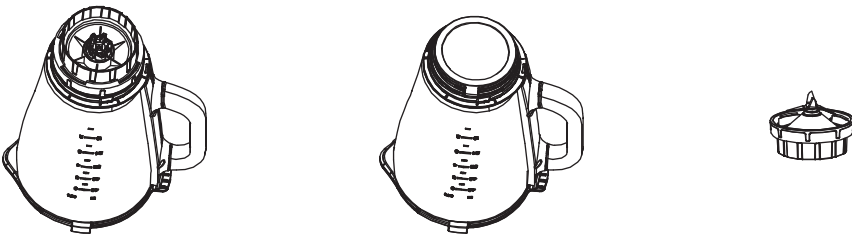

(Pic 6)

5. Rinse the measure cup, lid, seal ring 1, jar unit, seal ring 2 and blade assembly by hands or in a dishwasher and then dry. They are dishwasher safe components, but the temperature setting shall not exceed 65°C.

6. Brush the blade clean using warm soapy water, then rinse thoroughly under the tap. Don't touch the sharp blades, handle carefully. **Don't immerse the blade assembly in water.** Leave to dry upside down away from children.
7. Wipe the motor unit with a damp cloth and dry thoroughly. Remove the stubborn spots by rubbing with non-abrasive cleaner. If liquids spill into the motor unit; first unplug the unit, then wipe with a damp cloth and dry thoroughly.

**CAUTION:**

- 1) Do not immerse the motor unit in liquid to prevent the risk of electric shock.
- 2) Do not use rough scouring pads or cleansers on parts or finish.

# WARRANTY

We hereby warranty our Minimex Blender model MB-CR in a period of 1 (one) year.

## Warranty Conditions

The warranty cover product defective and workmanship . Users must properly use and maintain following the instructions manual.

## Warranty exceptions

We disclaims all responsibility for incidental or consequential damage caused by use of this appliance This warranty will be void if customers.

- lead to a misunderstanding of the purpose of the design, such as using product in a commercial use.
- Use the wrong way or not used as described in the instruction manual.
- no maintenance as recommended in the instruction manual.

## Customer right for product warranty

The warranty is effective on the date specified in the warranty card , invoice or receipt as proof of purchase.

## Determination of defective product

The company will inspect the false or defective of the product and decide that the defective of the product is in warranty or not. The decision is solely the rights of the company. If the product proved to be defected and covered by warranty, company will be responsible for parts and labor to repair and deliver the product to customers' house. Customers do not have to pay any fee.If the company considers that it must change its products to customers, but the same model of product is not available, the company will determine an appropriate version of the product to be replaced.

## Returns of Product

If customer purchases to be dissatisfy. Customer could return the product within 15 days after purchasing date only if the product is completely perfect packaging and has not been used before.  
Customers must present proof of purchase to return the product at the store of purchase only.

## Service Center

If customer need service or information, customer can contact our Minimex Service Center  
Service Center : Tel. 02-493-6565, LineOA : @minimex\_service  
E-mail : SERVICE\_minimex@penk.co.th

## ENVIRONMENT FRIENDLY DISPOSAL

Please dispose of old machines in an environmentally neutral way.

Old machines contain valuable materials which should be salvaged for recycling.

Please therefore dispose of old machines via your regional collection system



# MINIMEX

BLENDER

## DISTRIBUTOR

จัดจำหน่ายโดย

**บริษัท เพ็น เค อินเตอร์เทรดดิ้ง จำกัด**

อาคาร พี.บี. ทาวเวอร์ ชั้นที่ 16 เลขที่ 1000/63-64

ถนนสุขุมวิท 71 แขวงคลองตันเหนือ เขตวัฒนา กรุงเทพฯ 10110

หมายเลขโทรศัพท์ 02-493-6565 แฟกซ์ 02-391-1141

ศูนย์บริการ minimex 02-493-6565