

## FREESTANDING DISHWASHER: SMART MATE SERIES

เครื่องล้างจานแบบตั้งพื้น: สมาร์ทเมท ซีรี่ส์

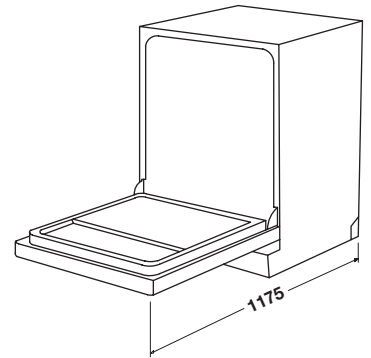

• ขนาดผลิตภัณฑ์ (ท x ล x ส): 598 x 600 x 845 มม.

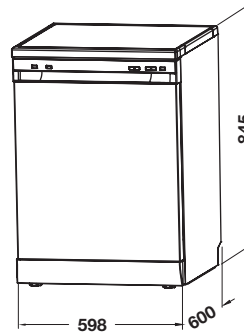

### NEXT

Cat. No. 495.06.537

Price: ~~54,270.-~~

Special: **36,900.-**

- Material: Stainless steel black
- Control panel zone: Black
- Capacity: 16 Place settings
- LED display with touch control
- Works with Häfele App via WIFI connection
- Wash cycle: 7 Programs
  - Auto (130-198 min)
  - Auto-Heavy (190 min)
  - Soak (15 min)
  - ECO (220 min)
  - Auto-Glass (150 min)
  - Auto-Easy (90 min)
  - Rapid (30 min)
- Special functions: 3
  - Extra drying
  - Turbo speed+
  - Dual wash system
- Child lock
- Internal LED & UV light
- 3 Spray levels
- Number of racks: 3
- Noise level: 49 dBA
- Water consumption: 11.0 litres/cycle
- Electrical connection rating: 1,828–2,158 W
- Voltage: 220–240 V, 50 Hz
- Freestanding and built-in installation possible

- วัสดุ: สแตนเลสสีดำ
- สีบริเวณโซนควบคุม: สีดำ
- ความจุ: 16 ชุดอาหาร
- หน้าจอแสดงผลแบบ LED พร้อมการควบคุมแบบสัมผัส
- ใช้ร่วมกับแอปพลิเคชันโดยเชื่อมต่อแบบไร้สาย
- การทำงาน: 7 โปรแกรมล้าง
  - ล้างแบบสะอาดพิเศษอบแห้ง (130-198 นาที)
  - ล้างแบบพิเศษอัตโนมัติอบแห้ง (190 นาที)
  - ล้างแบบแช่ (15 นาที)
  - ล้างแบบประหยัดพลังงานอบแห้ง (220 นาที)
  - ล้างเครื่องแก้วแบบอบแห้ง (150 นาที)
  - ล้างภาชนะหรือเครื่องแก้วขนาดเล็กน้อยอบแห้ง (90 นาที)
  - ล้างด่วนแบบไม่อบแห้ง (30 นาที)
- การทำงานพิเศษ: 3 ฟังก์ชัน
  - อบแห้งแบบพิเศษโดยใช้ความร้อนเป่า
  - ระบบเร่งเวลาการทำงาน
  - ระบบล้างแบบแขนฉีดแยกระดับ
- ระบบล็อกปุ่มกดเพื่อป้องกันเด็ก
- ไฟส่องสว่าง LED พร้อม UV
- สเปรย์ 3 ด้าน พร้อมระบบหัวฉีดอัจฉริยะ
- จำนวนชั้นวาง: 3
- ระดับเสียงขณะทำงาน: 49 เดซิเบล
- ปริมาณการใช้น้ำ: 11.0 ลิตร/หนึ่งรอบการล้าง
- พลังงานไฟฟ้ารวมที่ใช้: 1,828-2,158 วัตต์
- แรงดันไฟฟ้าที่ใช้: 220-240 โวลต์, 50 เฮิร์ตซ์
- สามารถติดตั้งได้ทั้งแบบฝังและวางพื้น

### Note

The drying function follows the principle of dehumidification and condensation by residual water temperature heat.

The heating coil won't be used.

### หมายเหตุ

การอบแห้งของเครื่องล้างจานใช้หลักการความร้อนคงเหลือจากอุณหภูมิน้ำร้อนและหลักการคายความชื้นและการควบแน่น ไม่ได้ใช้ขดลวดทำความร้อนสำหรับอบจานแต่อย่างใด

**INTENTIONAL BLANK PAGE**